

ПАСПОРТ**ИНСТРУКЦИЯ
ПО СБОРКЕ И МОНТАЖУ****ИНСТРУКЦИЯ
ПО ЭКСПЛУАТАЦИИ****СТЕЛЛАЖ МЕТАЛЛИЧЕСКИЙ
ПАЛЕТНЫЙ
СЕРИИ П70, П90, П110**

**Внимание! Изделие предназначено для размещения грузов!
Перед монтажом и эксплуатацией необходимо в обязательном
порядке ознакомиться с паспортом, инструкцией по сборке и
монтажу и инструкцией по эксплуатации.**

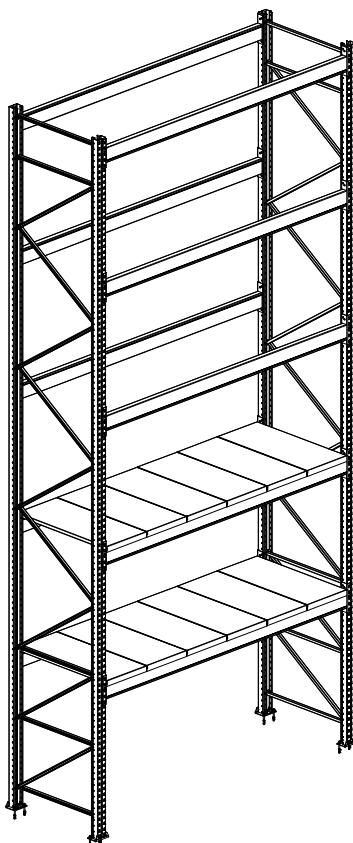

Дата _____ Контролёр ОТК _____ Упаковщик _____
изготовления

Санкт-Петербург

ПАСПОРТ

СТЕЛЛАЖ МЕТАЛЛИЧЕСКИЙ
ПАЛЕТНЫЙ
СЕРИИ П70, П90, П110

Внимание! Изделие предназначено для размещения грузов!
Перед монтажом и эксплуатацией необходимо в обязательном порядке ознакомиться с паспортом, инструкцией по сборке и монтажу и инструкцией по эксплуатации.

Дата _____ Контролёр ОТК _____ Упаковщик _____
изготовления

Санкт-Петербург

Общие сведения:

- 1.1. Стеллаж металлический палетный серии П70, П90, П110 предназначен для хранения грузов на палетах (поддонах).
- 1.2. Стеллаж представляет собой сборно-разборную конструкцию, состоящую из отдельных элементов.
- 1.2.1. Элементы рам соединяются между собой болтами. Балки крепятся к раме при помощи зацепов и регулируются по высоте с шагом 50 мм. **Не допускается эксплуатация одиночно стоящих стеллажей с рамами выше 2500 мм и эксплуатация одиночных рядов стеллажей с рамами выше 5000 мм. Не допускается эксплуатация секций стеллажей с числом ярусов меньше 2.**
- 1.3. Инструкция по сборке стеллажа прилагается к паспорту на изделие.
- 1.4. Изготовитель ООО «ДиКом-Сервис»
Адрес: Россия, 196655 г. Санкт-Петербург,
Колпино, Саперный переулок, дом 3.
Электронный адрес: www.dikom.ru, shop.dikom.ru.
- 1.5. Предприятие-изготовитель оставляет за собой право вносить изменения в конструкцию изделия, не ухудшающие его потребительских свойств. При этом возможны изменения характеристик и комплекта поставки.

2. Комплект поставки стеллажа:

Элементы стеллажа отгружаются со склада в разобранном виде с комплектом крепежа.

Комплект поставки рам указан при высоте рам от 2500 мм до 6000 мм с шагом 500 мм, 7500 мм, 9000 мм.

Допускается изготовление рам высотой от 2000 мм до 9000 мм с шагом 100 мм. См. инструкцию по сборке стеллажа палетного.

№ поз	Наименование	Кол-во, шт.	Примечание
	<u>РАМА 2500 (H=2500 мм)</u>		
	В комплект входят:		
1.	<u>СТОЙКА П70 (П90, П110)</u>	2	
2.	<u>СВЯЗЬ ГОРИЗОНТАЛЬНАЯ</u>	3	
3.	<u>СВЯЗЬ ДИАГОНАЛЬНАЯ</u>	3	
4.	<u>ВКЛАДЫШ</u>	4	
	<u>ПОДПЯТНИК (КРЕПЕЖ + 2 АНКЕРА)</u>	2	
	В комплект входят:		
5.	Подпятник	1	
10.	Болт М8х70	1	
7.	Гайка М8	1	
8.	Шайба 8	1	
71.	Болт М12х20	2	
72.	Гайка М12	2	
73.	Шайба 12	2	
9.	Анкерный болт М10х100	2	
	<u>КОМПЛЕКТ КРЕПЕЖА ДЛЯ СВЯЗЕЙ</u>	8	
	В комплект входят:		
10.	Болт М8х60 (СТОЙКА П70) или Болт М8х70 (СТОЙКА П90, П110)	1	
11.	Гайка М8 (самоконтрящаяся)	1	
	<u>РАМА 3000 (H=3000 мм)</u>		
	В комплект входят:		
1.	<u>СТОЙКА П70 (П90, П110)</u>	2	
2.	<u>СВЯЗЬ ГОРИЗОНТАЛЬНАЯ</u>	3	
3.	<u>СВЯЗЬ ДИАГОНАЛЬНАЯ</u>	4	
4.	<u>ВКЛАДЫШ</u>	4	
	<u>ПОДПЯТНИК (КРЕПЕЖ + 2 АНКЕРА)</u>	2	
	В комплект входят:		
5.	Подпятник	1	
10.	Болт М8х70	1	
7.	Гайка М8	1	
8.	Шайба 8	1	
9.	Болт М12х20	2	
71.	Гайка М12	2	
72.	Шайба 12	2	
9.	Анкерный болт М10х100	2	

	<u>КОМПЛЕКТ КРЕПЕЖА ДЛЯ СВЯЗЕЙ</u>	9	
	В комплект входят:		
10.	Болт М8х60 (СТОЙКА П70) или	1	
	Болт М8х70 (СТОЙКА П90, П110)		
11.	Гайка М8 (самоконтрящаяся)	1	
	<u>РАМА 3500 (Н=3500 мм)</u>		
	В комплект входят:		
1.	<u>СТОЙКА П70 (П90, П110)</u>	2	
2.	<u>СВЯЗЬ ГОРИЗОНТАЛЬНАЯ</u>	3	
3.	<u>СВЯЗЬ ДИАГОНАЛЬНАЯ</u>	5	
4.	<u>ВКЛАДЫШ</u>	4	
	<u>ПОДПЯТНИК (КРЕПЕЖ + 2 АНКЕРА)</u>	2	
	В комплект входят:		
5.	Подпятник	1	
10.	Болт М8х70	1	
7.	Гайка М8	1	
8.	Шайба 8	1	
71.	Болт М12х20	2	
72.	Гайка М12	2	
73.	Шайба 12	2	
9.	Анкерный болт М10х100	2	
	<u>КОМПЛЕКТ КРЕПЕЖА ДЛЯ СВЯЗЕЙ</u>	10	
	В комплект входят:		
10.	Болт М8х60 (СТОЙКА П70) или	1	
	Болт М8х70 (СТОЙКА П90, П110)		
11.	Гайка М8 (самоконтрящаяся)	1	
	<u>РАМА 4000 (Н=4000 мм)</u>		
	В комплект входят:		
1.	<u>СТОЙКА П70 (П90, П110)</u>	2	
2.	<u>СВЯЗЬ ГОРИЗОНТАЛЬНАЯ</u>	2	
3.	<u>СВЯЗЬ ДИАГОНАЛЬНАЯ</u>	6	
4.	<u>ВКЛАДЫШ</u>	2	
	<u>ПОДПЯТНИК (КРЕПЕЖ + 2 АНКЕРА)</u>	2	
	В комплект входят:		
5.	Подпятник	1	
10.	Болт М8х70	1	
7.	Гайка М8	1	
8.	Шайба 8	1	
71.	Болт М12х20	2	
72.	Гайка М12	2	
73.	Шайба 12	2	
9.	Анкерный болт М10х100	2	
	<u>КОМПЛЕКТ КРЕПЕЖА ДЛЯ СВЯЗЕЙ</u>	9	
	В комплект входят:		
10.	Болт М8х60 (СТОЙКА П70) или	1	
	Болт М8х70 (СТОЙКА П90, П110)		
11.	Гайка М8 (самоконтрящаяся)	1	
	<u>РАМА 4500 (Н=4500мм)</u>		
	В комплект входят:		
1.	<u>СТОЙКА П70 (П90, П110)</u>	2	
2.	<u>СВЯЗЬ ГОРИЗОНТАЛЬНАЯ</u>	4	
3.	<u>СВЯЗЬ ДИАГОНАЛЬНАЯ</u>	7	
4.	<u>ВКЛАДЫШ</u>	2	
	<u>ПОДПЯТНИК (КРЕПЕЖ + 2 АНКЕРА)</u>	2	
	В комплект входят:		
5.	Подпятник	1	
10.	Болт М8х70	1	
7.	Гайка М8	1	

8.	Шайба 8	1	
71.	Болт М12х20	2	
72.	Гайка М12	2	
73.	Шайба 12	2	
9.	Анкерный болт М10х100	2	
	<u>КОМПЛЕКТ КРЕПЕЖА ДЛЯ СВЯЗЕЙ</u>	12	
	В комплект входят:		
10.	Болт М8х60 (СТОЙКА П70) или Болт М8х70 (СТОЙКА П90, П110)	1	
11.	Гайка М8 (самоконтрящаяся)	1	
	<u>РАМА 5000 (Н=5000 мм)</u>		
	В комплект входят:		
1.	<u>СТОЙКА П70 (П90, П110)</u>	2	
2.	<u>СВЯЗЬ ГОРИЗОНТАЛЬНАЯ</u>	5	
3.	<u>СВЯЗЬ ДИАГОНАЛЬНАЯ</u>	7	
4.	<u>ВКЛАДЫШ</u>	4	
	<u>ПОДПЯТНИК (КРЕПЕЖ + 2 АНКЕРА)</u>	2	
	В комплект входят:		
5.	Подпятник	1	
10.	Болт М8х70	1	
7.	Гайка М8	1	
8.	Шайба 8	1	
71.	Болт М12х20	2	
72.	Гайка М12	2	
73.	Шайба 12	2	
9.	Анкерный болт М10х100	2	
	<u>КОМПЛЕКТ КРЕПЕЖА ДЛЯ СВЯЗЕЙ</u>	14	
	В комплект входят:		
10.	Болт М8х60 (СТОЙКА П70) или Болт М8х70 (СТОЙКА П90, П110)	1	
11.	Гайка М8 (самоконтрящаяся)	1	
	<u>РАМА 5500 (Н=5000 мм)</u>		
	В комплект входят:		
1.	<u>СТОЙКА П70 (П90, П110)</u>	2	
2.	<u>СВЯЗЬ ГОРИЗОНТАЛЬНАЯ</u>	5	
3.	<u>СВЯЗЬ ДИАГОНАЛЬНАЯ</u>	8	
4.	<u>ВКЛАДЫШ</u>	4	
	<u>ПОДПЯТНИК (КРЕПЕЖ + 2 АНКЕРА)</u>	2	
	В комплект входят:		
5.	Подпятник	1	
10.	Болт М8х70	1	
7.	Гайка М8	1	
8.	Шайба 8	1	
71.	Болт М12х20	2	
72.	Гайка М12	2	
73.	Шайба 12	2	
9.	Анкерный болт М10х100	2	
	<u>КОМПЛЕКТ КРЕПЕЖА ДЛЯ СВЯЗЕЙ</u>	15	
	В комплект входят:		
10.	Болт М8х60 (СТОЙКА П70) или Болт М8х70 (СТОЙКА П90, П110)	1	
11.	Гайка М8 (самоконтрящаяся)	1	
	<u>РАМА 6000 (Н=6000 мм)</u>		
	В комплект входят:		
1.	<u>СТОЙКА П70 (П90, П110)</u>	2	
2.	<u>СВЯЗЬ ГОРИЗОНТАЛЬНАЯ</u>	5	
3.	<u>СВЯЗЬ ДИАГОНАЛЬНАЯ</u>	9	
4.	<u>ВКЛАДЫШ</u>	4	

	<u>ПОДПЯТНИК (КРЕПЕЖ + 2 АНКЕРА)</u>	2	
	В комплект входят:		
5.	Подпятник	1	
10.	Болт М8х70	1	
7.	Гайка М8	1	
8.	Шайба 8	1	
71.	Болт М12х20	2	
72.	Гайка М12	2	
73.	Шайба 12	2	
9.	Анкерный болт М10х100	2	
	<u>КОМПЛЕКТ КРЕПЕЖА ДЛЯ СВЯЗЕЙ</u>	16	
	В комплект входят:		
10.	Болт М8х60 (СТОЙКА П70) или Болт М8х70 (СТОЙКА П90,П110)	1	
11.	Гайка М8 (самоконтрящаяся)	1	
	<u>РАМА 7500 (Н=7500мм)</u>		
	В комплект входят:		
1.	<u>СТОЙКА П70 (П90,П110)</u>	2	
2.	<u>СВЯЗЬ ГОРИЗОНТАЛЬНАЯ</u>	4	
3.	<u>СВЯЗЬ ДИАГОНАЛЬНАЯ</u>	12	
4.	<u>ВКЛАДЫШ</u>	2	
	<u>ПОДПЯТНИК (КРЕПЕЖ + 2 АНКЕРА)</u>	2	
	В комплект входят:		
5.	Подпятник	1	
10.	Болт М8х70	1	
7.	Гайка М8	1	
8.	Шайба 8	1	
71.	Болт М12х20	2	
72.	Гайка М12	2	
73.	Шайба 12	2	
9.	Анкерный болт М10х100	2	
	<u>КОМПЛЕКТ КРЕПЕЖА ДЛЯ СВЯЗЕЙ</u>	17	
	В комплект входят:		
10.	Болт М8х60 (СТОЙКА П70) или Болт М8х70 (СТОЙКА П90,П110)	1	
11.	Гайка М8 (самоконтрящаяся)	1	
	<u>РАМА 9000 (Н=9000 мм)</u>		
	В комплект входят:		
1.	<u>СТОЙКА П70 (П90,П110)</u>	2	
2.	<u>СВЯЗЬ ГОРИЗОНТАЛЬНАЯ</u>	5	
3.	<u>СВЯЗЬ ДИАГОНАЛЬНАЯ</u>	14	
4.	<u>ВКЛАДЫШ</u>	4	
	<u>ПОДПЯТНИК (КРЕПЕЖ + 2 АНКЕРА)</u>	2	
	В комплект входят:		
5.	Подпятник	1	
10.	Болт М8х70	1	
7.	Гайка М8	1	
8.	Шайба 8	1	
71.	Болт М12х20	2	
72.	Гайка М12	2	
73.	Шайба 12	2	
9.	Анкерный болт М10х100	2	
	<u>КОМПЛЕКТ КРЕПЕЖА ДЛЯ СВЯЗЕЙ</u>	21	
	В комплект входят:		
10.	Болт М8х60 (СТОЙКА П70) или Болт М8х70 (СТОЙКА П90,П110)	1	
11.	Гайка М8 (самоконтрящаяся)	1	

	<u>БАЛКА</u>		
12.	Фиксатор	2	-на один ярус устанавливают 2 балки
13.	Балка 1800 П 90х50х1,5 (2 палеты EUR)		-максимальная нагрузка на ярус: 2500 кг
55.	Балка 1800 П 110х50х1,5 (2 палеты EUR)		3300 кг
14.	Балка 1800 П 130х50х1,5 (2 палеты EUR)		4000 кг
14.	Балка 1800 П 130х50х2 (2 палеты EUR)		5500 кг
15.	Балка 2250 П 90х50х1,5 (2 палеты FIN)		2000 кг
56.	Балка 2250 П 110х50х1,5 (2 палеты FIN)		2600 кг
16.	Балка 2250 П 130х50х1,5 (2 палеты FIN)		3400 кг
16.	Балка 2250 П 130х50х2 (2 палеты FIN)		4500 кг
17.	Балка 2700 П 90х50х1,5 (3 палеты EUR)		1600 кг
57.	Балка 2700 П 110х50х1,5 (3 палеты EUR)		2200 кг
18.	Балка 2700 П 130х50х1,5 (3 палеты EUR)		3000 кг
18.	Балка 2700 П 130х50х2 (3 палеты EUR)		3600 кг
49.	Балка 3300 П 90х50х1,5 (3 палеты FIN)		1300 кг
50.	Балка 3300 П 110х50х1,5 (3 палеты FIN)		1700 кг
51.	Балка 3300 П 130х50х1,5 (3 палеты FIN)		2200 кг
52.	Балка 3300 П 130х50х2 (3 палеты FIN)		3000 кг
19.	<u>ПОЛКА 450х1000</u> Максимальная распределенная нагрузка на полку – 400 кг для Балки П1800 (2 палеты EUR) для Балки П2250 (2 палеты FIN) для Балки П 2700 (3 палеты EUR) для Балки П 3300 (3 палеты FIN)	4 5 6 7	-по желанию Покупателя -указано количество полок на один ярус (7 полок с зазором)
22.	<u>ПЛАСТИНА РЕГУЛИРОВОЧНАЯ ПОД ПОДПЯТНИК</u> <u>СОЕДИНИТЕЛЬ 200 СПАРЕННЫХ РЯДОВ СТЕЛЛАЖЕЙ</u> В комплект входят:		- рекомендуется использовать при неровных полах -При высоте стоек:
23.	Соединитель 200 спаренных рядов стеллажей	1	H=2500-3500 - 2 соедин.
6.	Болт М8х20	2	H=4000-7000 - 3 соедин.
7.	Гайка М8	2	H=7500-9000 - 4 соедин.
8.	Шайба 8	2	См. схему №4
58.	<u>СОЕДИНИТЕЛЬ 300 СПАРЕННЫХ РЯДОВ СТЕЛЛАЖЕЙ</u> В комплект входят:		-кол-во соединителей при разной высоте стоек см. в примечании
6.	Соединитель 300 спаренных рядов стеллажей	1	соединитель 200
6.	Болт М8х20	2	спаренных рядов
7.	Гайка М8	2	стеллажей
8.	Шайба 8	2	
59.	<u>СОЕДИНИТЕЛЬ 400 СПАРЕННЫХ РЯДОВ СТЕЛЛАЖЕЙ</u> В комплект входят:		-кол-во соединителей при разной высоте стоек см. в примечании
6.	Соединитель 400 спаренных рядов стеллажей	1	соединитель 200
6.	Болт М8х20	2	спаренных рядов
7.	Гайка М8	2	стеллажей
8.	Шайба 8	2	
60.	<u>СОЕДИНИТЕЛЬ 500 СПАРЕННЫХ РЯДОВ СТЕЛЛАЖЕЙ</u> В комплект входят:		-кол-во соединителей при разной высоте стоек см. в примечании
6.	Соединитель 500 спаренных рядов стеллажей	1	соединитель 200
6.	Болт М8х20	2	спаренных рядов
7.	Гайка М8	2	стеллажей
8.	Шайба 8	2	

<u>ЗАЩИТНОЕ ОГРАЖДЕНИЕ СТОЙКИ + 4 АНКЕРА</u>			
В комплект входят:			
24.	Защитное ограждение стойки	1	
25.	Анкерный болт М10х100	4	
<u>УГЛОВОЕ ЗАЩИТНОЕ ОГРАЖДЕНИЕ СТОЙКИ +4 АНКЕРА</u>			
В комплект входят:			
26.	Угловое защитное ограждение стойки	1	
25.	Анкерный болт М10х100	4	
<u>ЗАЩИТНОЕ ОГРАЖДЕНИЕ ОДНОГО РЯДА СТЕЛЛАЖЕЙ</u>			
В комплект входят:			
<u>УГЛОВОЕ ЗАЩИТНОЕ ОГРАЖДЕНИЕ СТОЙКИ + 4 АНКЕРА</u>		2	
<u>ЗАЩИТНАЯ БАЛКА 1000 (С КРЕПЕЖОМ)</u>		1*	* или 2 балки (с крепежом)
В комплект входят:			
28.	Защитная балка 1000	1	
29.	Болт М10х20	2	
30.	Гайка М10	2	
31.	Шайба 10	2	
<u>ЗАЩИТНОЕ ОГРАЖДЕНИЕ СПАРЕННЫХ РЯДОВ СТЕЛЛАЖЕЙ</u>			
В комплект входят:			
<u>УГЛОВОЕ ЗАЩИТНОЕ ОГРАЖДЕНИЕ СТОЙКИ + 4 АНКЕРА</u>		2	
<u>ЗАЩИТНАЯ БАЛКА 2200 (С КРЕПЕЖОМ)</u>		1*	* или 2 балки (с крепежом)
В комплект входят:			
33.	Защитная балка 2200	1	
29.	Болт М10х20	2	
30.	Гайка М10	2	
31.	Шайба 10	2	
<u>РАСКОСНАЯ СИСТЕМА 1800 СПАРЕННЫХ РЯДОВ СТЕЛЛАЖЕЙ</u>			
В комплект входят:			
40.	Ригель РС 200	4	
41.	Раскос 1800 горизонтальный	2	
42.	Раскос 1800 диагональный	2	
4.	Вкладыш	32	
10.	Болт М8х70	16	
11.	Гайка М8 (самоконтр.)	16	
6.	Болт М8х20	16	
7.	Гайка М8	16	
43.	Болт М10х30	2	
29.	Болт М12х25	8	
45.	Гайка М10	2	
72.	Гайка М12	8	
<u>РАСКОСНАЯ СИСТЕМА 2250 СПАРЕННЫХ РЯДОВ СТЕЛЛАЖЕЙ</u>			
В комплект входят:			
40.	Ригель РС 200	4	
45.	Раскос 2250 горизонтальный	2	
46.	Раскос 2250 диагональный	2	
4.	Вкладыш	32	
10.	Болт М8х70	16	
11.	Гайка М8 (самоконтр.)	16	
6.	Болт М8х20	16	
7.	Гайка М8	16	
43.	Болт М10х30	2	
			-применяется для стеллажей с высотой рам более 6 метров
			-применяется для стеллажей с высотой рам более 6 метров

29.	Болт М12х25	8	-применяется для стеллажей с высотой рам более 6 метров
45.	Гайка М10	2	
72.	Гайка М12	8	
<u>РАСКОСНАЯ СИСТЕМА 2700 СПАРЕННЫХ РЯДОВ СТЕЛЛАЖЕЙ</u>			
В комплект входят:			
40.	Ригель РС 200	4	
47.	Раскос 2700 горизонтальный	2	
48.	Раскос 2700 диагональный	2	
4.	Вкладыш	32	
10.	Болт М8х70	16	
11.	Гайка М8 (самоконтр.)	16	
6.	Болт М8х20	16	
7.	Гайка М8	16	
43.	Болт М10х30	2	
29.	Болт М12х25	8	
45.	Гайка М10	2	
72.	Гайка М12	8	

3. Характеристики:

№п/п	Элементы стеллажа	Высота, мм	Ширина, мм	Глубина, мм
1.	Стойка П70	2000-6000	70	80
2.	Стойка П90	2000-9000	90	80
3.	Стойка П110	3000-9000	110	80
4.	Связь горизонтальная	25	25	896
5.	Связь диагональная	25	25	1084
6.	Вкладыш	25	25	30
7.	Подпятник	45	140	100
8.	Балка 1800 П 90х50х1,5	244	60	1870
9.	Балка 1800 П 110х50х1,5	244	60	1870
10.	Балка 1800 П 130х50х1,5	244	60	1870
11.	Балка 1800 П 130х50х2	244	60	1870
12.	Балка 2250 П 90х50х1,5	244	60	2320
13.	Балка 2250 П 110х50х1,5	244	60	2320
14.	Балка 2250 П 130х50х1,5	244	60	2320
15.	Балка 2250 П 130х50х2	244	60	2320
16.	Балка 2700 П 90х50х1,5	244	60	2770
17.	Балка 2700 П 110х50х1,5	244	60	2770
18.	Балка 2700 П 130х50х1,5	244	60	2770
19.	Балка 2700 П 130х50х2	244	60	2770
20.	Балка 3300 П 90х50х1,5	244	60	3370
21.	Балка 3300 П 110х50х1,5	244	60	3370
22.	Балка 3300 П 130х50х1,5	244	60	3370
23.	Балка 3300 П 130х50х2	244	60	3370
24.	Полка 450х1000	50	447	1008
25.	Соединитель 200 спаренных рядов стеллажей	55	25	280
26.	Соединитель 300 спаренных рядов стеллажей	55	25	380
27.	Соединитель 400 спаренных рядов стеллажей	55	25	480
28.	Соединитель 500 спаренных рядов стеллажей	55	25	580
29.	Защитное ограждение стойки + 4 анкера	410	245	145
30.	Угловое защитное ограждение стойки + 4 анкера	410	188	188
31.	Защитная балка 1000 (с крепежом)	100	50	1000
32.	Защитная балка 2200 (с крепежом)	100	50	2200
33.	Пластина регулировочная под подпятник	3	140	100
34.	Раскосная система 1800 спаренных рядов стеллажей	77	2950	140
35.	Раскосная система 2250 спаренных рядов стеллажей	77	3258	140
36.	Раскосная система 2700 спаренных рядов стеллажей	77	3599	140

4. Требования по эксплуатации:

4.1. Не допускается эксплуатация одиночно стоящих стеллажей с рамами выше 2500 мм и эксплуатация одиночных рядов стеллажей с рамами выше 5000 мм. Не допускается эксплуатация секций стеллажей с числом ярусов меньше 2.

4.2. Полы в складских помещениях должны быть бетонными и соответствовать требованиям нормативных документов:

- СНиП 2.03.13-88 «Полы»

- РЕКОМЕНДАЦИИ по проектированию полов (в развитие СНиП 2.03.13-88 «Полы») МДС 31-1.98 (АО ЦНИИпромзданий)

При установке стеллажей полы должны быть ровными и горизонтальными. Допустимый уклон поверхности – не более 2 мм на длине 1000 мм, местные углубления в зоне установки стоек – до 2 мм. При допустимом уклоне поверхности рекомендуется использовать «Пластины регулировочные под подпятник».

4.3. **Внимание!**

Изготовитель не несёт ответственности за устойчивость стеллажей, установленных на полах, выполненных с нарушением требований нормативных документов.

Расчетная нагрузка на поддон дается исходя из условия равномерного распределения груза на поддоне стандартных размеров EURO (800x1200 мм) и FIN (1000x1200 мм).

Поддоны должны соответствовать требованиям ГОСТ 9078-84 и ГОСТ 9557-87.

Поддон должен обеспечивать равномерно распределенную нагрузку на ярус балок стеллажа. Доля площади поддона, занятого грузом, согласно ГОСТ 9557-87 должна составлять от общей площади поддона не менее 85%.

Максимальный прогиб поддона под нагрузкой согласно ГОСТ 9078-74 не должен превышать 1,8% длины поддона. При превышении установленного максимального прогиба происходит смещение центра приложения нагрузки, что уменьшает грузонесущую способность на 30-40% от заявленной.

Использование нестандартных поддонов должно согласовываться с Изготовителем при оформлении заказа.

При эксплуатации стеллажа категорически запрещаются динамические воздействия (удары, толчки, резкое опускание палет с грузом и т. п.) на элементы конструкции стеллажа. Скорость опускания груза штабелером не должна превышать 100 мм/с.

Последовательность загрузки ярусов должна осуществляться снизу вверх: первым загружается самый нижний ярус секции, последним - самый верхний. При разгрузке секции последовательность обратная: первым разгружается самый верхний ярус, последним – самый нижний. Более тяжелый груз необходимо хранить на нижних ярусах.

В случае повреждения элементов секции стеллажа эксплуатация данной секции и соседних с ней секций недопустима до замены поврежденного элемента на исправный.

4.4. Закрепление рам стеллажа к полу анкерными болтами является обязательным.

4.5. Необходимо устанавливать защитные ограждения для предотвращения повреждения рам погрузочной техникой.

4.6. В случае повреждения элементов стеллажа погрузочной техникой их необходимо немедленно заменить на новые.

Внимание!

Изготовитель гарантирует безопасную эксплуатацию палетных стеллажей при обязательной установке защитных ограждений для предотвращения повреждения рам погрузочной техникой.

Изготовитель не несет ответственность за безопасность эксплуатации стеллажей с поврежденными элементами.

4.7. К паспорту на стеллаж металлический палетный выдается Приложение №1 «Технические характеристики палетного стеллажа». Данное приложение выдается в случае приобретения у Изготовителя рам (в полной комплектации) и балок палетного стеллажа. Приложение оформляется на основании Заявки на палетные стеллажи утвержденной формы. Заявка заполняется Покупателем. Приложение №1 «Технические характеристики палетного стеллажа» заверяется печатью Изготовителя.

Внимание!

Изготовитель гарантирует безопасную эксплуатацию палетных стеллажей при покупке у Изготовителя рам (в полной комплектации) и балок палетного стеллажа.

Изготовитель гарантирует безопасную эксплуатацию палетных стеллажей при выполнении требований по эксплуатации, указанных в данном паспорте и в Приложении №1 к Паспорту на Стеллаж металлический палетный «Технические характеристики палетного стеллажа».

Изготовитель не несет ответственности за безопасность эксплуатации стеллажей в случае приобретения отдельных элементов стеллажей; в случае отказа от заполнения Заявки на палетные стеллажи установленной формы; в случае самостоятельного монтажа стеллажей без соблюдения требований, предусмотренных в данном паспорте и инструкции по сборке и монтажу.

- 4.8. В случае изменения Покупателем характеристик стеллажа (высота до 1 нагруженного яруса, количество ярусов, расстояние между ярусами, допустимая нагрузка на ярус) необходимо согласовать с Изготовителем новые технические характеристики стеллажа. В противном случае Изготовитель не несет ответственности за технические характеристики стеллажа и безопасность его эксплуатации.

5. Гарантии изготовителя:

- 5.1. Гарантийный срок – 24 месяца со дня продажи.

Внимание!

Изготовитель не несет ответственности за безопасность эксплуатации стеллажей в случае неправильной подготовки пола под установку стеллажей. Полы должны быть бетонными и соответствовать СНиП 2.03.13-88 «Полы» и Рекомендациям по проектированию полов (в развитии СНиП 2.03.13-88 «Полы» МДС 31-1.98 (АО ЦНИИ промизданий).

Гарантийные обязательства на палетные стеллажи действуют при наличии у Покупателя Документов, подтверждающих покупку: Паспорта на стеллаж металлический палетный и Приложения №1 к Паспорту «Технические характеристики палетного стеллажа». Приложение №1 к Паспорту «Технические характеристики палетного стеллажа» заверяется печатью Изготовителя.

Гарантийные обязательства действуют при покупке Покупателем у Изготовителя рам (в полной комплектации) и балок палетного стеллажа.

Гарантийные обязательства действуют при выполнении Покупателем требований по эксплуатации стеллажей, указанных в данном паспорте и в Приложении №1 к Паспорту на Стеллаж металлический палетный «Технические характеристики палетного стеллажа».

Гарантии не предоставляются в случае приобретения отдельных элементов стеллажей; в случае отказа от заполнения Заявки на палетные стеллажи установленной формы; в случае самостоятельного монтажа стеллажей без соблюдения требований, предусмотренных в данном паспорте и инструкции по сборке и монтажу.

- 5.2. Изготовитель гарантирует исправную работу стеллажа при соблюдении Покупателем правил по транспортировке, хранению, установке и эксплуатации.
- 5.3. В случае нарушения работоспособности изделия по вине Покупателя (при механических повреждениях элементов, неправильной установке и эксплуатации, при использовании стеллажа не по назначению и пр.) гарантии не предоставляются.

6. Свидетельство о продаже:

Продавец _____

Дата продажи _____

**ИНСТРУКЦИЯ
ПО СБОРКЕ И МОНТАЖУ
СТЕЛЛАЖ МЕТАЛЛИЧЕСКИЙ
ПАЛЕТНЫЙ
СЕРИИ П70, П90, П110**

ВНИМАНИЕ! Изделие предназначено для размещения грузов.
Перед монтажом и эксплуатацией необходимо ознакомиться с
паспортом и инструкцией по сборке и монтажу.

Дата _____ Контролёр ОТК _____ Упаковщик _____
изготовления

Санкт-Петербург

1. Требования по монтажу и эксплуатации палетных стеллажей:
1.1. Не допускается эксплуатация одиночно стоящих стеллажей с рамами выше 2500 мм и эксплуатация одиночных рядов стеллажей с рамами выше 5000 мм. Не допускается эксплуатация секций стеллажей с числом ярусов меньше 2.

1.2. Полы в складских помещениях должны быть бетонными и соответствовать требованиям нормативных документов:

- СНиП 2.03.13-88 «Полы»

- РЕКОМЕНДАЦИИ по проектированию полов (в развитие СНиП 2.03.13-88 «Полы») МДС 31-1.98 (АО ЦНИИ промзданий)

При установке стеллажей полы должны быть ровными и горизонтальными. Допустимый уклон поверхности – не более 2 мм на длине 1000 мм, местные углубления в зоне установки стоек – до 2-х мм. При допустимом уклоне поверхности рекомендуется использовать «Пластины регулировочные под подпятник».

1.3. **Внимание!**

Изготовитель не несёт ответственности за устойчивость стеллажей, установленных на полах, выполненных с нарушением требований нормативных документов.

Расчетная нагрузка на поддон дается исходя из условия равномерного распределения груза на поддоне стандартных размеров EURO (800x1200 мм) и FIN (1000x1200 мм).

Поддоны должны соответствовать требованиям ГОСТ 9078-84 и ГОСТ 9557-87.

Поддон должен обеспечивать равномерно распределенную нагрузку на ярус балок стеллажа. Доля площади поддона, занятого грузом, согласно ГОСТ 9557-87 должна составлять от общей площади поддона не менее 85%.

Максимальный прогиб поддона под нагрузкой согласно ГОСТ 9078-74 не должен превышать 1,8% длины поддона. При превышении установленного максимального прогиба происходит смещение центра приложения нагрузки, что уменьшает грузонесущую способность на 30-40% от заявленной.

Использование нестандартных поддонов должно согласовываться с Изготовителем при оформлении заказа.

При эксплуатации стеллажа категорически запрещаются динамические воздействия (удары, толчки, резкое опускание палет с грузом и т. п.) на элементы конструкции стеллажа. Скорость опускания груза штабелером не должна превышать 100 мм/с.

Последовательность загрузки ярусов должна осуществляться снизу вверх: первым загружается самый нижний ярус секции, последним – самый верхний. При разгрузке секции последовательность обратная: первым разгружается самый верхний ярус, последним – самый нижний. Более тяжелый груз хранить на нижних ярусах.

В случае повреждения элементов секции стеллажа эксплуатация данной секции и соседних с ней секций недопустима до замены поврежденного элемента на исправный.

1.4. Закрепление рам стеллажа к полу анкерными болтами является обязательным.

1.5. Необходимо устанавливать защитные ограждения для предотвращения повреждения рам погрузочной техникой.

1.6. В случае повреждения элементов стеллажа погрузочной техникой их необходимо немедленно заменить на новые.

Внимание!

Изготовитель гарантирует безопасную эксплуатацию палетных стеллажей при обязательной установке защитных ограждений для предотвращения повреждения рам погрузочной техникой.

Изготовитель не несет ответственности за безопасность эксплуатации стеллажей с поврежденными элементами.

1.7. К паспорту на стеллаж металлический палетный выдается Приложение №1 «Технические характеристики палетного стеллажа». Данное приложение выдается в случае приобретения у Изготовителя рам (в полной комплектации) и балок палетного стеллажа. Приложение оформляется на основании Заявки на палетные стеллажи утвержденной формы. Заявка заполняется Покупателем. Приложение №1 «Технические характеристики палетного стеллажа» заверяется печатью Изготовителя.

Внимание!

Изготовитель гарантирует безопасную эксплуатацию палетных стеллажей при покупке у Изготовителя рам (в полной комплектации) и балок палетного стеллажа.

Изготовитель гарантирует безопасную эксплуатацию палетных стеллажей при выполнении требований по эксплуатации, указанных в паспорте и в Приложении №1 к Паспорту на Стеллаж металлический палетный «Технические характеристики палетного стеллажа».

Изготовитель не несет ответственности за безопасность эксплуатации стеллажа в случае приобретения отдельных элементов стеллажей; в случае отказа от заполнения Заявки на палетные стеллажи установленной формы; в случае самостоятельного монтажа стеллажей без соблюдения требований, предусмотренных в паспорте и инструкции по сборке и монтажу.

- 1.8. В случае изменения Покупателем характеристик стеллажа (высота до 1-го нагруженного яруса, количество ярусов, расстояние между ярусами, допустимая нагрузка на ярус) необходимо согласовать с Изготовителем новые технические характеристики стеллажа. В противном случае Изготовитель не несет ответственности за технические характеристики стеллажа и безопасность его эксплуатации.
- 1.9. Эксплуатацию ярусов стеллажа с находящимися на них полками 450x1000 во время погрузочно-разгрузочных работ осуществлять **только путем ручной загрузки-разгрузки**, без использования погрузочной техники, при этом исключить возможность динамического воздействия на полки.

2. Сборка рамы: (Схема сборки № 1)

- 2.1. В нижней части каждой стойки (поз.1) к двум отверстиям с лицевой стороны на расстоянии 25 мм от торца присоединить подпятник (поз.5) при помощи 2-х болтов М12х20, 2-х гаек М12, 2-х шайб 12 (поз.71; 72; 73), а также при помощи болта М8х70, гайки М8 и шайбы 8 (поз.10; 7; 8). См. схему сборки №1 (лист 1). Рис. В.
- 2.2. Две стойки (поз.1) в сборе с подпятниками соединить между собой связями горизонтальными (поз.2) и связями диагональными (поз.3) при помощи болтов М8х70 (стойка П70 - М8х60), гаек М8 (самоконтрящихся) (поз.10;11) согласно комплектации и схемы сборки №1 (лист 1, 2, 3, 4, 5). Рис. Б.
Внизу и вверху рам на горизонтальных связях (поз.2) установить вкладыши (поз.4) и соединить их со стойками при помощи болтов М8х90 и гаек М8 (самоконтрящихся) (поз.70; 11) согласно комплектации и схемы сборки №1 (лист 1, 2, 3, 4, 5). Рис. А.
- 2.3. Самоконтрящиеся гайки (поз.11) затянуть усилием $P = 25...30 \text{ Н} \cdot \text{м}$.

3. Сборка стеллажа: (Схема сборки № 2)

- 3.1. Соединить рамы между собой соответствующими балками (поз.13; 14; 15; 16; 17; 18; 34; 35; 36; 37; 38; 39; 49; 50; 51; 52; 55; 56; 57) - 2 балки на каждый ярус и зафиксировать их установкой фиксаторов (поз.12) по 2 фиксатора на каждую балку. См. схему №2. Рис. А.
- 3.2. По желанию Покупателя на балки (поз.13; 14; 15; 16; 17; 18; 37; 38; 39; 55; 56; 57) возможно установить полки 450x1000 (поз.19) в требуемом количестве. См. таблицу комплектации, схему сборки №2 (Рис. Е, И) и схемы сборки №3; №4.
- 3.3. Стеллажи устанавливаются в один ряд или в два ряда.
- 3.4. Для установки стеллажей в один ряд (см. схему сборки №3).
- 3.5. Установка стеллажей в два ряда производится при помощи соответствующих соединителей (200; 300; 400; 500) спаренных рядов стеллажей (поз.23; 58; 59; 60) и 2-х болтов М8х20, 2-х гаек М8, 2-х шайб 8 (поз.6; 7; 8) на каждый соединитель. Количество соединителей зависит от высоты стоек. См. комплектацию, схему сборки №2 (Рис.Б) и схемы сборки №4, №8.
- 3.6. При высоте стоек более 6 метров для устойчивости стеллажей **рекомендуется** дополнительно установить на спаренных рядах стеллажей раскосные системы (1800; 2250; 2700) спаренных рядов стеллажей.
Присоединить 4 ригеля РС 200 (поз.40) при помощи болта М8х20, гайки М8 и (поз.6, 7) – 4 места крепления на каждый ригель См. схемы №5, №6. Рис. А.
Присоединить раскосы 1800 (2250; 2700) горизонтальные и раскосы 1800 (2250; 2700) диагональные (поз.41; 42) к ригелям РС 200 (поз.40) при помощи болта М12х25 и гайки М12 (поз.29; 72) - 8 мест крепления. См. схему №5. Рис. Б.

Соединить между собой раскосы 1800 (2250; 2700) диагональные (поз.42) при помощи 2-х болтов М10х30 и двух гаек М10 (поз.43;45).

- 3.7. После сборки стеллажей и установки их по планировке рамы с подпятниками крепятся к полу анкерными болтами М10х100 (поз.9). При необходимости под подпятники стоек устанавливаются Пластины регулировочные (поз.22). См. схему №1. Рис. В.
- 3.8. На угловые стойки необходимо установить угловое защитное ограждение (поз.26) и закрепить к полу каждое ограждение 4-мя анкерными болтами М10х100 (поз.25). См. схему сборки №2. Рис.Г и Д.
- 3.9. На промежуточные стойки необходимо установить защитное ограждение стойки (поз.24) и закрепить к полу каждое ограждение 4-мя анкерными болтами М10х100 (поз.25). См. схему сборки №2. Рис.В.
- 3.10. При установке стеллажей в один ряд необходимо установить защитное ограждение одного ряда стеллажей. При этом на угловые защитные ограждения стоек (поз.26) установить одну или две защитные балки (поз.28) при помощи 2-х болтов М10х20, 2-х гаек М10 и 2-х шайб 10 (поз.29; 30; 31) на каждую балку. См. схему сборки №2. Рис.Г.
- 3.11. При установке стеллажей в два ряда необходимо установить защитное ограждение спаренных рядов стеллажей. При этом на угловые защитные ограждения стоек (поз.26) установить одну или две защитные балки (поз.33) при помощи 2-х болтов М10х20, 2-х гаек М10 и 2-х шайб 10 (поз.29; 30; 31) на каждую балку. См. схему сборки №2. Рис.Д.

Схема сборки №1 (лист 1)

2.1.

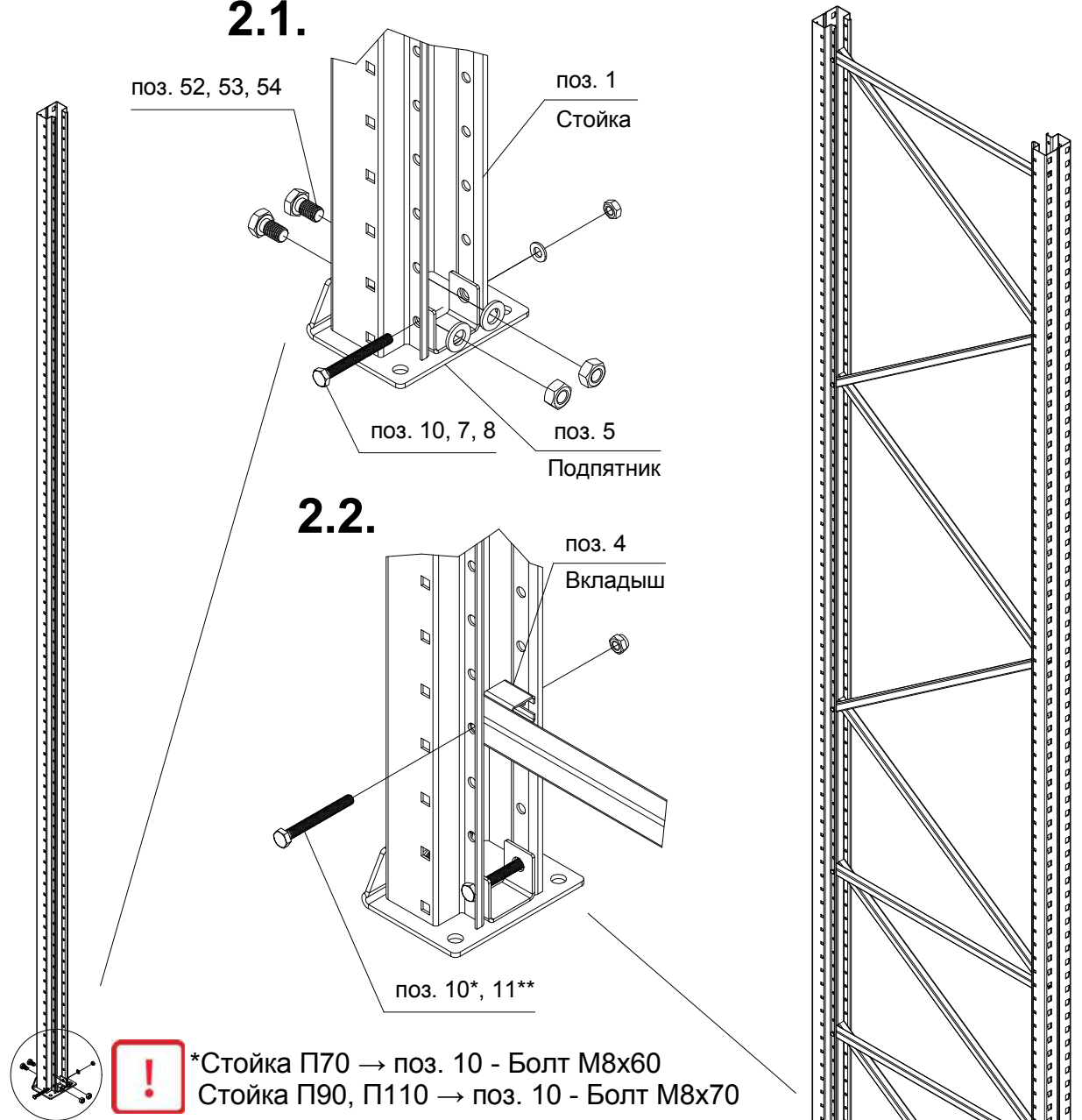

2.2.

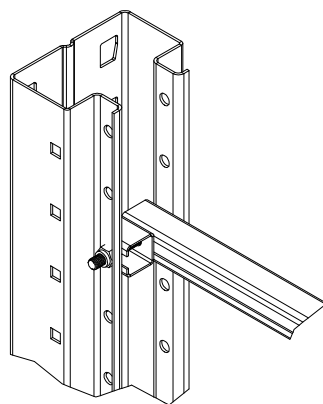

поз. 2
Связь горизонтальная

поз. 3
Связь диагональная

! Установку связей производить по схеме сборки №1 (лист 2)

2.3. **!** **Самоконтрящиеся гайки (поз. 11) затянуть усилием $P=25...30 \text{ Н}\cdot\text{м}$

Схема сборки №1 (лист 2)



Схема сборки №2 (лист 1)

3.6. См. схему сборки №5



3.1.

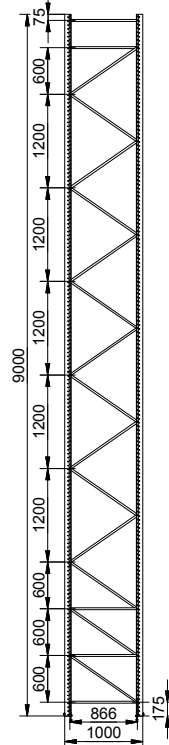
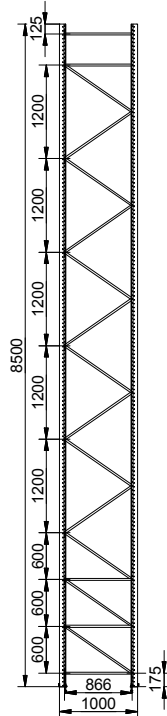
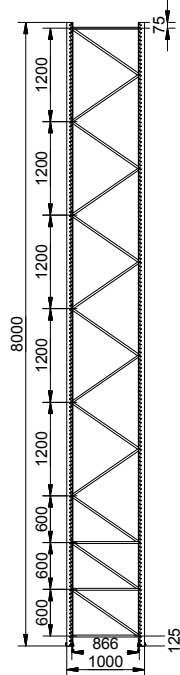
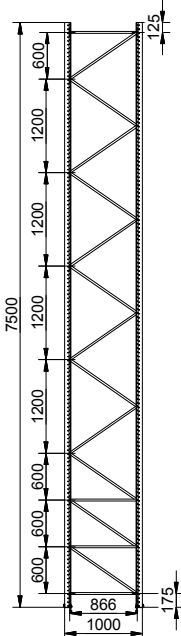
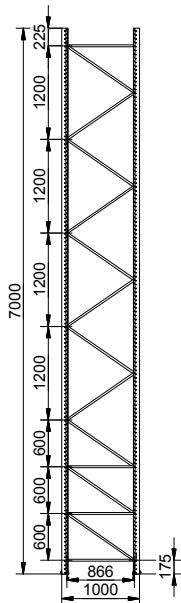
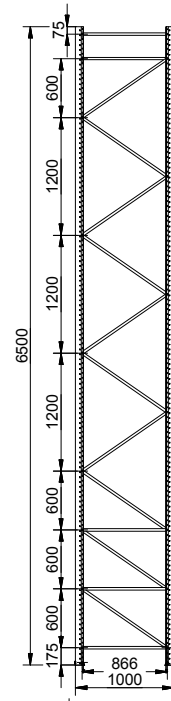
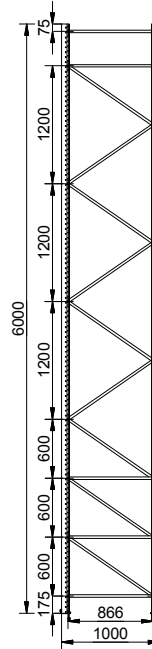
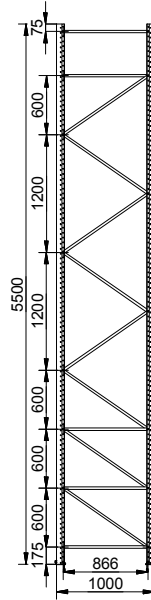
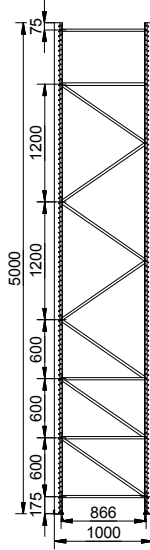
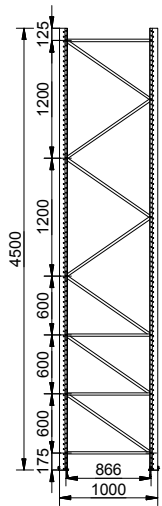
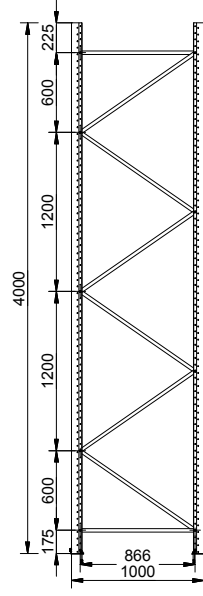
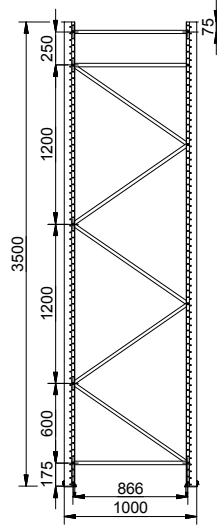
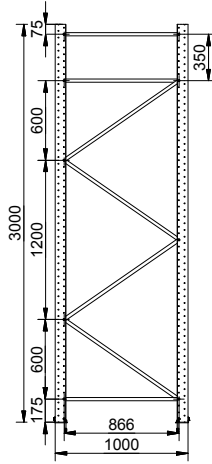
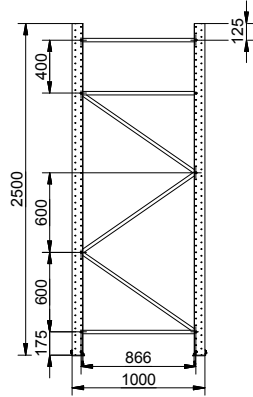
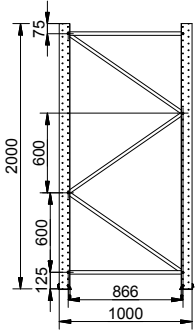
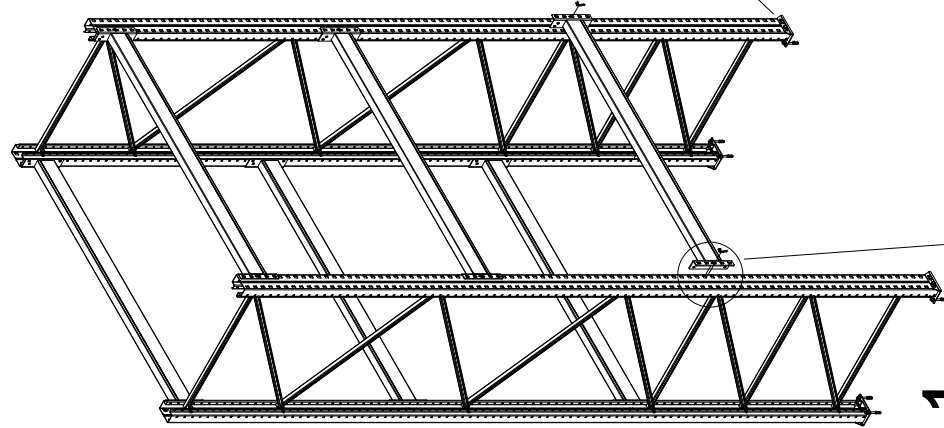
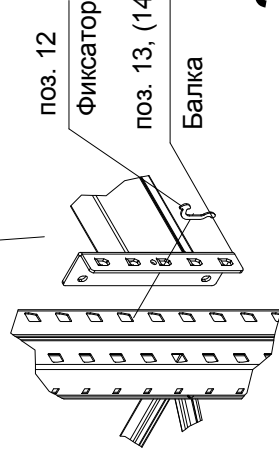

поз. 12

Фиксатор

поз. 13, (14, 15, 16, 17, 18, 19, 20, 21, 41, 42, 43, 44, 45, 46, 47)

Балка

3.5.

поз. 6, 7, 8

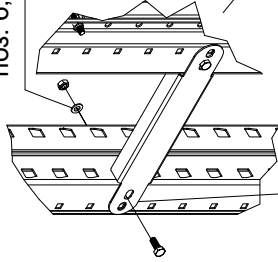

См. схему сборки №4

поз. 23 (48, 49, 50, 51)

Соединитель

3.7.

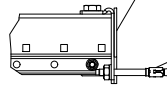

поз. 22 Пластина регулировочная под подпятник

поз. 9

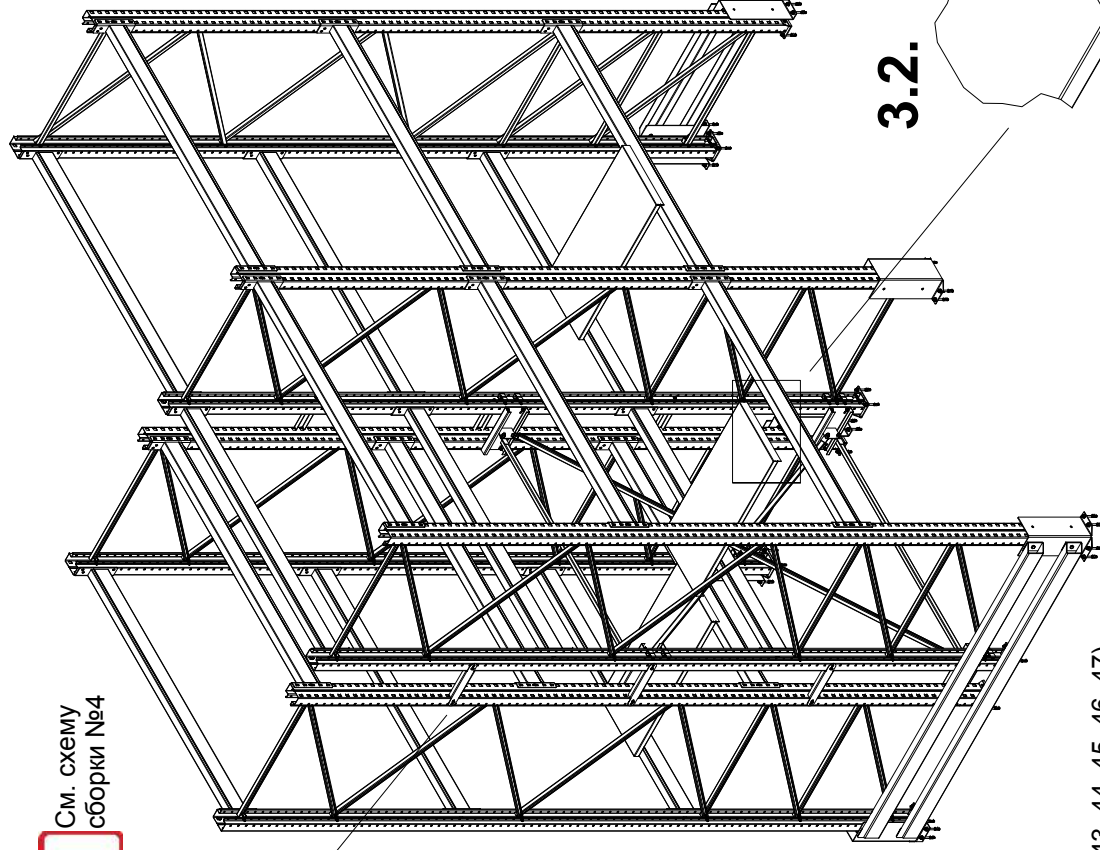

3.2.

поз. 25

Полка

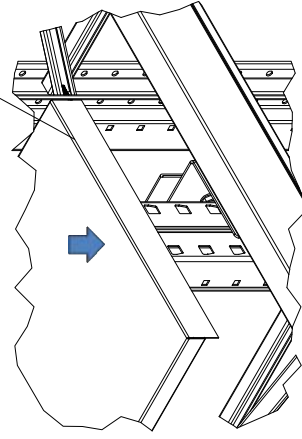

3.4. См. схему сборки №3

Схема сборки №2 (лист 2)

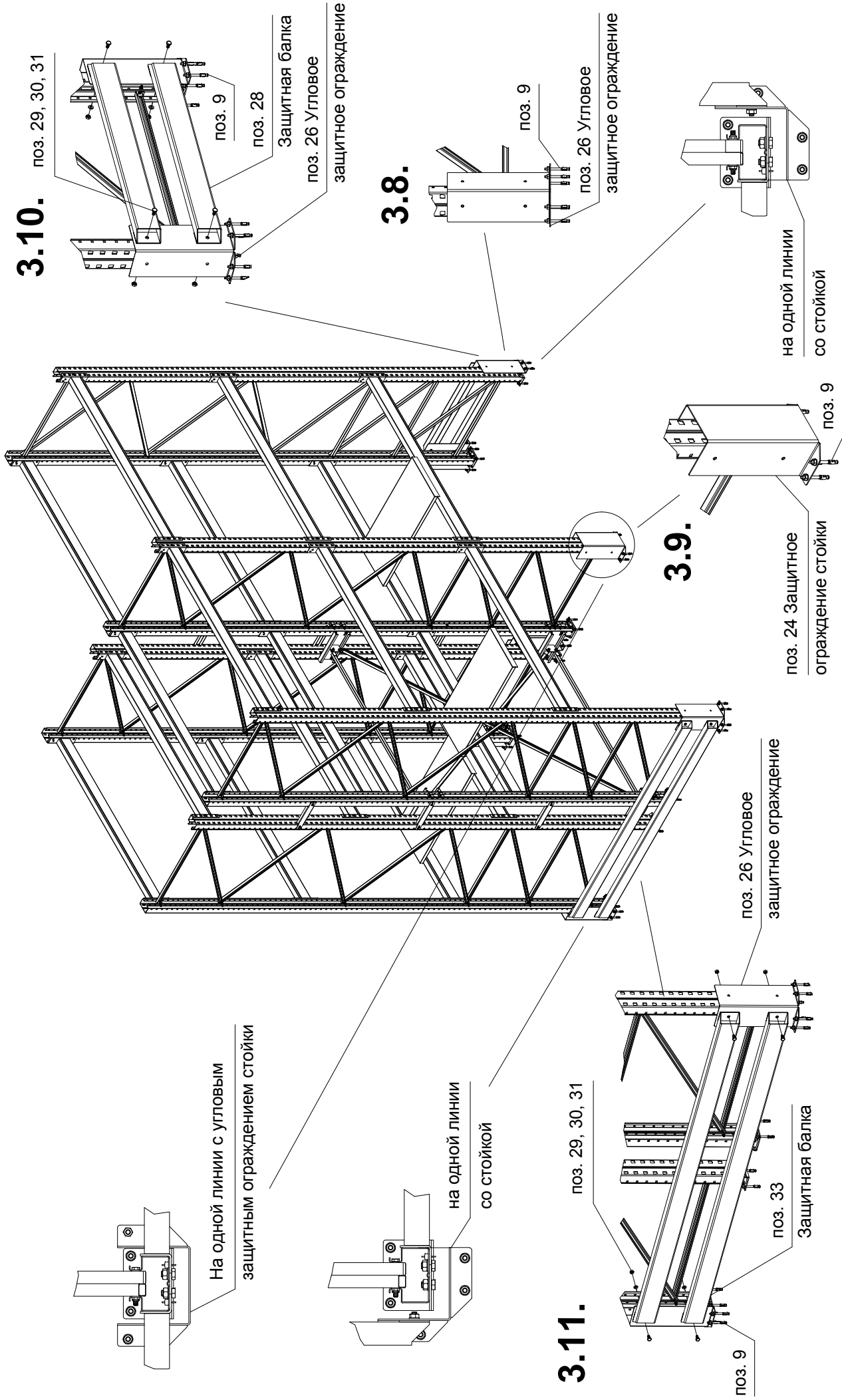

3.4. Схема сборки №3 (вид сверху)

3.4.

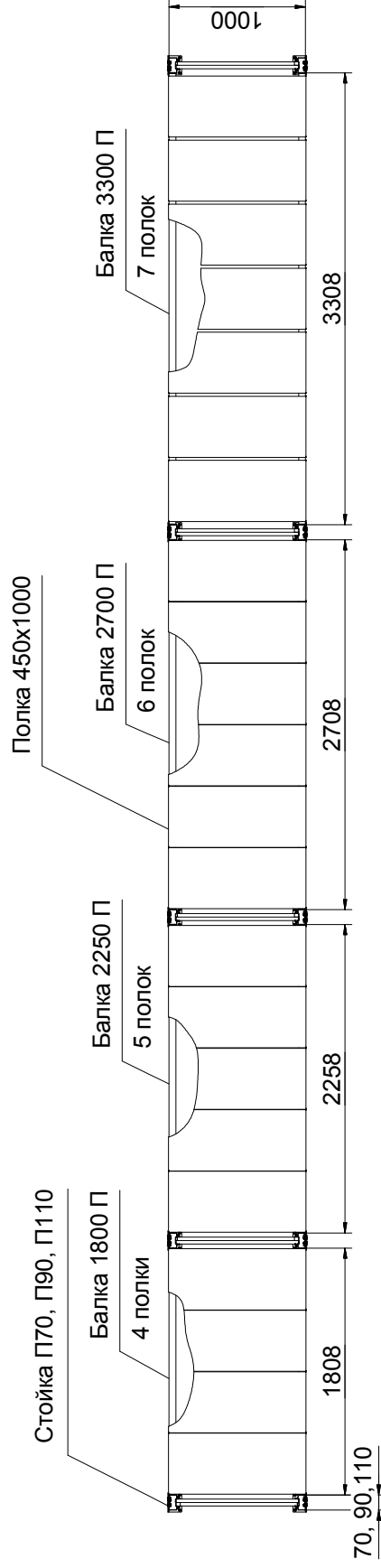

3.5. Схема сборки №4 (вид сверху)

3.5.

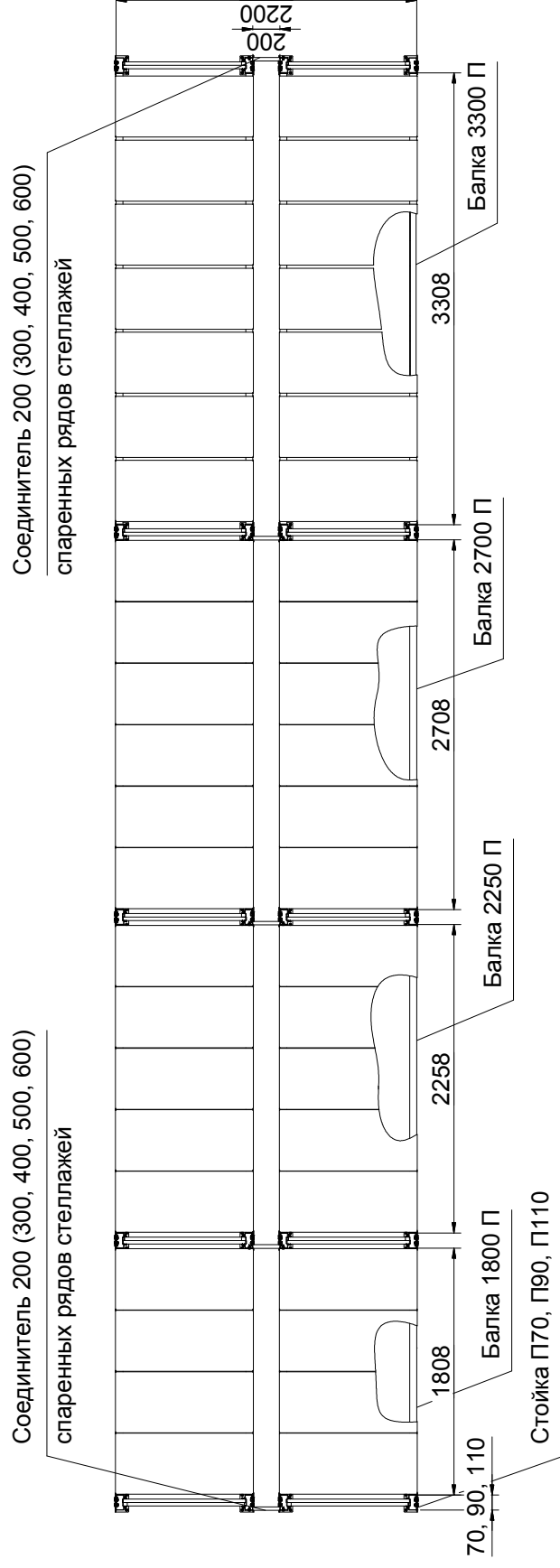

При высоте стоек:

- H=2000 - 2 соединителя
- H=2500 - 2 соединителя
- H=3000 - 2 соединителя
- H=3500 - 2 соединителя
- H=4000 - 3 соединителя
- H=4500 - 3 соединителя
- H=5000 - 3 соединителя
- H=5500 - 3 соединителя
- H=6000 - 3 соединителя
- H=6500 - 3 соединителя
- H=7000 - 3 соединителя
- H=7500 - 4 соединителя
- H=8000 - 4 соединителя
- H=8500 - 4 соединителя
- H=9000 - 4 соединителя

Схема сборки №5 (Раскосная система 1800; 2250; 2700)

3.6.1.

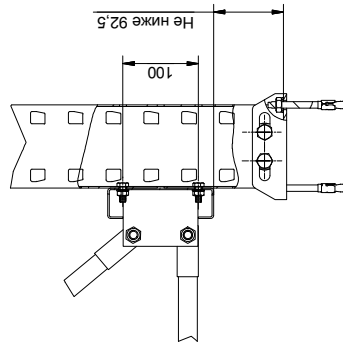
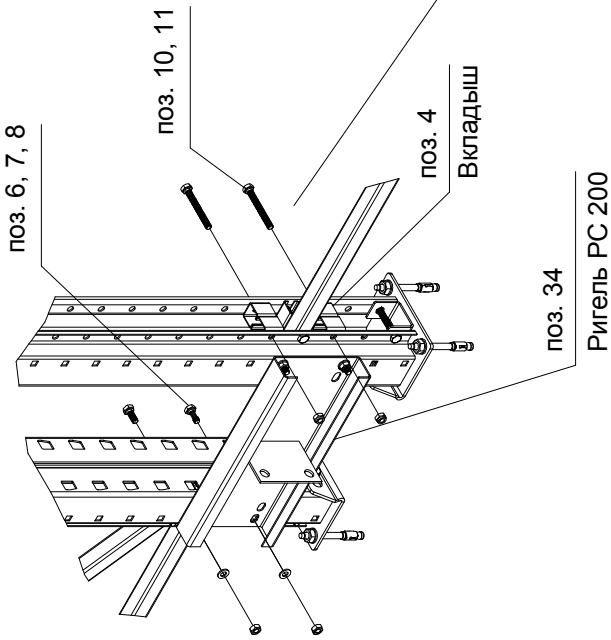

3.6.2.

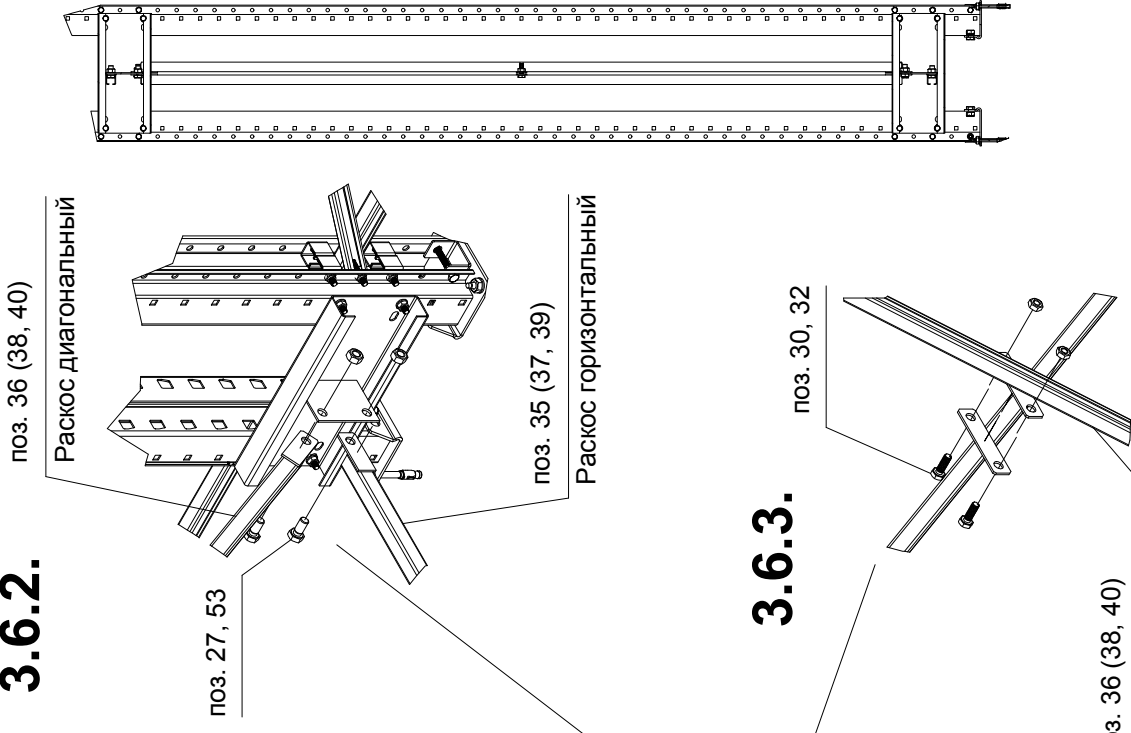

3.6.3.

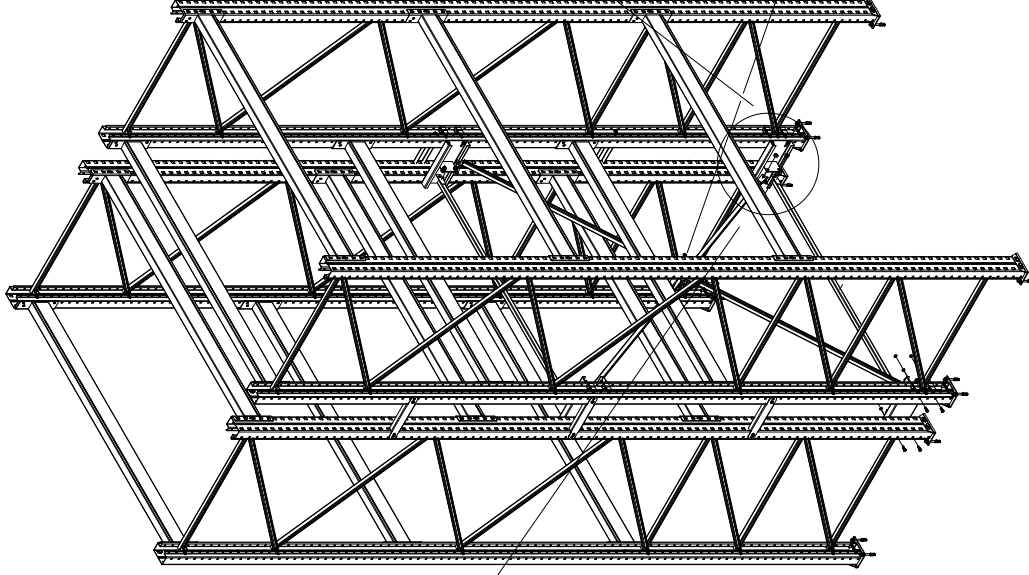

**ИНСТРУКЦИЯ
ПО ЭКСПЛУАТАЦИИ
СТЕЛЛАЖ МЕТАЛЛИЧЕСКИЙ
ПАЛЕТНЫЙ
СЕРИИ П70, П90, П110**

ВНИМАНИЕ! Изделие предназначено для размещения грузов.
Перед монтажом и эксплуатацией необходимо ознакомиться
с паспортом, инструкцией по сборке и монтажу и инструкцией
по эксплуатации.

Дата _____ Контролёр ОТК _____ Упаковщик _____
изготовления

Санкт-Петербург

1. **Общая информация:**

1.1. Не допускается эксплуатация одиночно стоящих стеллажей с рамами выше 2500 мм и эксплуатация одиночных рядов стеллажей с рамами выше 5000 мм. Не допускается эксплуатация секций стеллажей с числом ярусов меньше 2.

1.2. Полы в складских помещениях должны быть бетонными и соответствовать требованиям

нормативных документов:

- ГОСТ Р55525-2017 п.10.2

- СНиП 2.03.13-88 «Полы»

- РЕКОМЕНДАЦИИ по проектированию полов (в развитие СНиП 2.03.13-88 «Полы») МДС 31-1.98 (АО ЦНИИпромзданий)

При установке стеллажей полы должны быть ровными и горизонтальными. Допустимый уклон поверхности – не более 2 мм на длине 1000 мм, местные углубления в зоне установки стоек – до 2-х мм. При допустимом уклоне поверхности рекомендуется использовать «Пластины регулировочные под подпятник».

1.3. **Внимание!**

Изготовитель не несёт ответственности за устойчивость стеллажей, установленных на полах, выполненных с нарушением требований нормативных документов.

Расчетная нагрузка на поддон дается исходя из условия равномерного распределения груза на поддоне стандартных размеров EURO (800x1200 мм) и FIN (1000x1200 мм). Поддоны должны соответствовать требованиям ГОСТ 9078-84 и ГОСТ 9557-87.

Поддон должен обеспечивать равномерно распределенную нагрузку на ярус балок стеллажа. Доля площади поддона, занятого грузом, согласно ГОСТ 9557-87 должна составлять от общей площади поддона не менее 85%.

Максимальный прогиб поддона под нагрузкой согласно ГОСТ 9078-74 не должен превышать 1,8% длины поддона. При превышении установленного максимального прогиба происходит смещение центра приложения нагрузки, что уменьшает грузонесущую способность на 30-40% от заявленной.

Использование нестандартных поддонов должно согласовываться с Изготовителем при оформлении заказа.

При эксплуатации стеллажа категорически запрещаются динамические воздействия (удары, толчки, резкое опускание палет с грузом и т. п.) на элементы конструкции стеллажа. Скорость опускания груза штабелером не должна превышать 100 мм/с.

Последовательность загрузки ярусов должна осуществляться снизу вверх: первым загружается самый нижний ярус секции, последним – самый верхний. При разгрузке секции последовательность обратная: первым разгружается самый верхний ярус, последним – самый нижний. Более тяжелый груз хранить на нижних ярусах.

В случае повреждения элементов секции стеллажа эксплуатация данной секции и соседних с ней секций недопустима до замены поврежденного элемента на исправный.

1.4. Закрепление рам стеллажа к полу анкерными болтами является обязательным.

1.5. Необходимо устанавливать защитные ограждения для предотвращения повреждения рам погрузочной техникой.

1.6. В случае повреждения элементов стеллажа погрузочной техникой их необходимо немедленно заменить на новые.

Внимание!

Изготовитель гарантирует безопасную эксплуатацию палетных стеллажей при обязательной установке защитных ограждений для предотвращения повреждения рам погрузочной техникой.

Изготовитель не несет ответственности за безопасность эксплуатации стеллажей с поврежденными элементами.

1.7. К паспорту на стеллаж металлический палетный выдается Приложение №1 «Технические характеристики палетного стеллажа». Данное приложение выдается в случае приобретения у Изготовителя рам (в полной комплектации) и балок палетного стеллажа. Приложение

оформляется на основании Заявки на палетные стеллажи утвержденной формы. Заявка заполняется Покупателем. Приложение №1 «Технические характеристики палетного стеллажа» заверяется печатью Изготовителя.

Внимание!

Изготовитель гарантирует безопасную эксплуатацию палетных стеллажей при покупке у Изготовителя рам (в полной комплектации) и балок палетного стеллажа.

Изготовитель гарантирует безопасную эксплуатацию палетных стеллажей при выполнении требований по эксплуатации, указанных в паспорте и в Приложении №1 к Паспорту на Стеллаж металлический палетный «Технические характеристики палетного стеллажа».

Изготовитель не несет ответственности за безопасность эксплуатации стеллажа в случае приобретения отдельных элементов стеллажей; в случае отказа от заполнения Заявки на палетные стеллажи установленной формы; в случае самостоятельного монтажа стеллажей без соблюдения требований, предусмотренных в паспорте и инструкции по сборке и монтажу.

- 1.8. В случае изменения Покупателем характеристик стеллажа (высота до 1-го нагруженного яруса, количество ярусов, расстояние между ярусами, допустимая нагрузка на ярус) необходимо согласовать с Изготовителем новые технические характеристики стеллажа. В противном случае Изготовитель не несет ответственности за технические характеристики стеллажа и безопасность его эксплуатации.

2. Техническое освидетельствование.

- 2.1. Руководство эксплуатирующего предприятия должна назначить сотрудника, ответственного за эксплуатацию стеллажей.
- 2.2. Сотрудник, ответственный за эксплуатацию стеллажей, должен организовывать проведение частичного и полного технического освидетельствования стеллажей.
- 2.3. Частичное техническое освидетельствование проводится не реже одного раза в неделю. Проводится внешний визуальный осмотр стеллажей на предмет наличия повреждений. В случае выявления повреждения сотрудник, ответственный за эксплуатацию, должен незамедлительно провести классификацию повреждения и определить необходимость замены в соответствии с приложением Б ГОСТ Р55525-2017. С поврежденных элементов должна быть снята нагрузка (необходимо разгрузить стеллаж в месте повреждения). Разгрузке подлежат по одной соседней секции в каждую сторону от секции, в которой находится поврежденный элемент. Также в процессе частичного технического освидетельствования необходимо контролировать наличие фиксаторов.
- 2.4. Полное техническое освидетельствование стеллажей проводят не реже одного раза в 12 мес. организациями, аккредитованными в национальной системе аккредитации в качестве испытательной лабораторией с соответствующей областью аккредитации. Порядок и объем полного технического освидетельствования должен соответствовать требованиям ГОСТ Р55525-2017 (п. 10.3.2)