

7. Транспортировка, хранение и эксплуатация.

- 7.1. Стеллаж консольный серии «SORTEX» может транспортироваться любым видом транспорта в соответствии с "Правилами перевозки грузов", действующими на каждом виде транспорта.
- 7.2. При длительном хранении стеллажа консольного серии «SORTEX» необходимо соблюдение следующих правил хранения:
- хранение в закрытом помещении;
 - температура воздуха внутри помещения должна быть не ниже +5°C;
 - относительная влажность воздуха внутри помещения не более 50%;
 - не допускается нарушение упаковки элементов тележки;
- 7.3. Стеллаж консольный серии «SORTEX» предназначен для эксплуатации в закрытых помещениях.

8. Гарантии изготовителя

- 8.1. Изготовитель гарантирует исправную работу при условии соблюдения покупателем правил по транспортировке, хранению и эксплуатации.
- 8.2. Срок гарантийного обслуживания тумбы 2 года со дня реализации.
- 8.3. При обнаружении дефектов производственного характера, тележку-стеллаж серии «SORTEX» вместе с паспортом необходимо вернуть изготовителю для обмена.
- 8.4. При выходе из строя изделия по вине покупателя предприятие производит ремонт за счёт покупателя.
- 8.5. Гарантийные обязательства распространяются на тележки, приобретённые у фирмы-изготовителя ООО "Предприятие ДВК" или у её официальных представителей, имеющих право на продажу данных изделий, подтверждённое наличием действующего договора и фирменным свидетельством дилера.

Свидетельство о приёме.

Стеллаж консольный односторонний SORTEX SU1
 Стеллаж консольный двухсторонний SORTEX SU2
 (нужное подчеркнуть)

Дата выпуска

Контроль ОТК

" ____ " ____ 20__ г.

М.П. _____

Дата продажи

Отдел сбыта

" ____ " ____ 20__ г.

М.П. _____

ПРОМЫШЛЕННАЯ МЕБЕЛЬ



ПАСПОРТ

SORTEX
 СИСТЕМЫ ХРАНЕНИЯ НА СТОЙКАХ

Стеллаж консольный односторонний SORTEX SU1
Стеллаж консольный двухсторонний SORTEX SU2

ПС-SORTEX – 003



г. Санкт-Петербург
 Колпино

ВНИМАНИЕ!

ПРИ ПОКУПКЕ СТЕЛЛАЖА УБЕДИТЕСЬ, ЧТО В ПАСПОРТЕ ПОСТАВЛЕН ШТАМП ПРЕДПРИЯТИЯ-ИЗГОТОВИТЕЛЯ И ДАТА ПРОДАЖИ. ПЕРЕД ЭКСПЛУАТАЦИЕЙ СИСТЕМЫ ХРАНЕНИЯ ОЗНАКОМЬТЕСЬ С НАСТОЯЩИМ ПАСПОРТОМ.

1. Общие сведения и указания.

- 1.1 Стеллаж серии «SORTEX» разработана и изготовлена ООО "Предприятие ДВК". Адрес: 196651, Россия, г. Санкт-Петербург, Колпино, пр. Ленина, 1, тел/факс (812)460-83-58
- 1.2. Выполнение указаний данного руководства послужит гарантией долговременной безотказной работы изделия.
- 1.3. Предприятием-изготовителем могут быть внесены в конструкцию изделия усовершенствования, улучшающие её качества, которые не отражены в настоящем паспорте.

2. Характеристики элементов стеллажа консольного серии «SORTEX»

Таблица 1.

№ поз	Наименование элемента	Высота, мм	Ширина, мм	Глубина, мм	Вес, кг
1	Стойка односторонняя 1920 SORTEX SU	2000	41	60	5,46
2	Стойка двухсторонняя 1920 SORTEX SU	2000	41	60	5,46
3	Консоль обрезиненная 600 SORTEX SU	95	625	25	1,05
4	Опора 720 SORTEX SU	204	735	47	4,1
5	Опора 1280 SORTEX SU	204	1300	47	7,15
6	Раскосная система 1540 SORTEX SU	160	2119	90	14,25

3. Технические данные.

- 3.1. Стеллаж консольный SORTEX предназначен хранения длинномерных деталей и заготовок. Стеллаж состоит из основной и дополнительных секций. Кол-во дополнительных секций не ограничено и определяется заказчиком.
- 3.2. Стойки изготовлены из цельногнутого металлического профиля с сечением 40х60 мм. Стойка перфорированная, что позволяет устанавливать консоли на различной высоте с шагом 35 мм.
- 3.3. Нагрузка на стойку одностороннюю -160 кг, а стойку двухстороннюю -320 кг, нагрузка на консоль 40 кг
- 3.4. Консоль обрезиненная.
- 3.5. Изготовитель рекомендует крепить стеллаж к полу. В опорах предусмотрены места под установку анкера. Анкера в комплект поставки не входят

4. Комплект поставки элементов стеллажа консольного серии «SORTEX».

Стеллаж консольный серии «SORTEX» поставляется по элементам.

- 4.1. Стойка односторонняя 1920 SORTEX SU, Стойка двухсторонняя 1920 SORTEX SU

Наименование	Кол-во
Стойка 1920 SORTEX	1

- 4.2. Консоль обрезиненная 600 SORTEX SU

Наименование	Кол-во
Консоль обрезиненная 600 SORTEX SU	1

- 4.4. Опора 720 SORTEX SU (Опора 1280 SORTEX SU)

Наименование	Кол-во
Опора 1280 SORTEX SU	1
Болт М8х60 ГОСТ 7798	4
Шайба 8 ГОСТ 11371	4
Гайка М8 ГОСТ 5915	4
Заглушка на трубу 30х30	1(2)

- 4.3. Раскосная система 1540 SORTEX SU

Наименование	Кол-во
Стяжка 1500 SORTEX	2
Стяжка 1 SORTEX	1
Стяжка 2 SORTEX	1
Болт М 8х20 (ГОСТ 7798-70)	5
Винт М 6х12 DIN 7985 (цинк)	8
Гайка М 8 (ГОСТ 5915-70) (оцинк) /	5
Шайба М 6 (ГОСТ 11371-78)	8
Шайба М 8 (ГОСТ 11371-78)	5

5. Комплект поставки стеллаже консольных

- 5.1. Стеллаж консольный односторонний SORTEX SU1 4-х ярусный, 8 секций (длина 12320 мм, высота 2000мм)

Наименование	Кол-во
Стойка односторонняя 1920 SORTEX SU	9
Консоль обрезиненная 600 SORTEX SU	36
Опора 720 SORTEX SU	9
Раскосная система 1540 SORTEX SU	8

- 5.2. Стеллаж консольный двухсторонний SORTEX SU2 4-х ярусный, 8 секций (длина 12320 мм, высота 2000мм)

Наименование	Кол-во
Стойка двухсторонняя 1920 SORTEX SU	9
Консоль обрезиненная 600 SORTEX SU	72
Опора 1280 SORTEX SU	9
Раскосная система 1540 SORTEX SU	8

6. Инструкция по сборке.

Стеллаж консольный серии «SORTEX» поставляется по элементам.

- 6.1. Распаковать элементы тележки.
- 6.2. Вставить стойку внутрь опоры и, совмещая отверстия на стойке и опоре, закрепить стойку при помощи болтов М8х60, гаек М8 и шайб 8 (4 места)
- 6.3. Совмещая отверстия в уголках стяжки раскоса с гайками-заклёпками на стойке, закрепить верхнюю стяжку раскоса при помощи болтов М6х12 и шайб 6. Повторить для нижней стяжки раскоса.
- 6.4. Установить стяжку 1 и стяжку 2 и закрепить к уголкам стяжки и между собой при помощи болтов М8х20, гаек М8 и шайб 8.
- 6.5. Установить кронштейны на стойки.
- 6.6. После крепления стоек к полу, установить заглушки 30х30 в отверстиях опор. Допускается крепление к полу через опору одностороннего стеллажа, двухсторонний стеллаж – по краям и в середине линейки (3 опоры)

Стеллаж консольный
двухсторонний SORTEX SU2

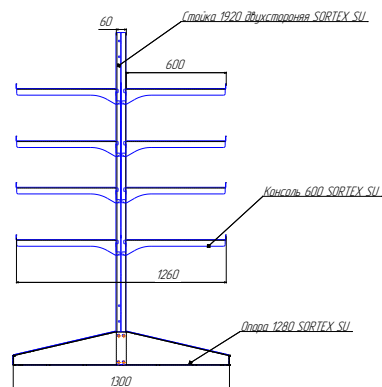

Стеллаж консольный
односторонний SORTEX SU1

